

## 1223 Dafne LED

**CORPO:** In nylon f.v. infrangibile ed autoestingente.  
**PORTALAMPADA:** In ceramica e contatti argentati. Attacco E27.  
**CABLAGGIO:** Alimentazione 220-240V 50/60Hz.  
**EQUIPAGGIAMENTO:** Completo di basetta e puntale per l'interramento.  
**MONTAGGIO:** A parete o a terra.  
**NORMATIVA:** Sono prodotte in conformità alle vigenti norme EN60598-1 CEI 34-21 e sono protette con il grado IP65IK08 secondo le EN60529. In classe di isolamento II.  
**LED PAR** (ideale per soluzioni di illuminazione generica nel settore ricettivo e aptricularmente adatta alle aree destinate al pubblico, dove la luce rimane costantemente accesa) 15W = 100W INC 25000h - 860lm - 2700K

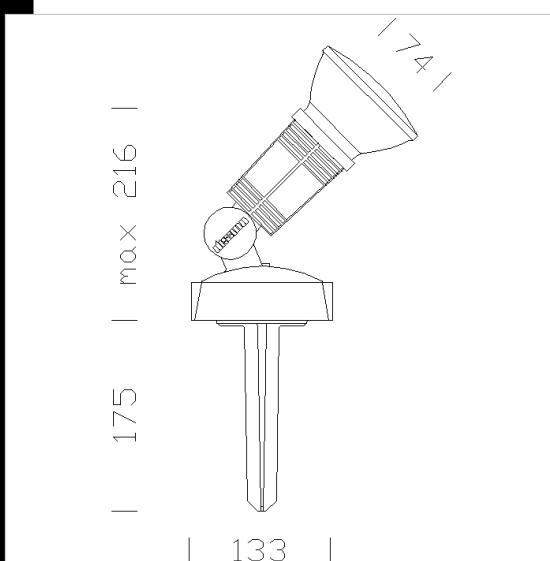

Code	Gear	Kg	Watt	Base	Lamps	Colour
431800-00	CLD CELL	1,00	LED PAR38 15W	E27	860lm-3000K - 25°-CRI80	NERO

### Accessori



- 118 Morsetto



- 116 Supporto angolare



- 120 Supporto a palo

IK08

CE

IP65

UV

90°

360°

CLD S+L

### Download

DXF 2D  
- 1220dfn.dxf