

## Gotham LED111

Le zone espositive coinvolgono sempre più spesso la scelta mirata della luce, del colore, delle attrezzature. Il tutto, ben miscelato, crea comunicazione: ma la vera animazione comincia con la luce. Cambiano le scenografie, la posizione e i colori dei prodotti, ma difficilmente l'impianto di illuminazione viene adeguato ad ogni singola mutazione.

Corpo: In alluminio pressofuso con ampie alettature di raffreddamento  
 Verniciatura: A polvere con vernice epossidica in poliestere resistente ai raggi UV.

Dotazione: Fornito solo con staffa in alluminio alla quale può essere applicata la basetta o l'adattatore per binario.

Normativa: Prodotti in conformità alle norme EN 60598-1-CEI 34.21, hanno grado di protezione secondo le norme EN 60529.

LED 32W - 3000K - 3300lm - 40° - CRI 83 - DIMM 1/10V

Mantenimento del flusso luminoso al 70%: 50.000h (L70B50).

Fattore di potenza: >0,9

Classificazione rischio fotobiologico: Gruppo di rischio esente

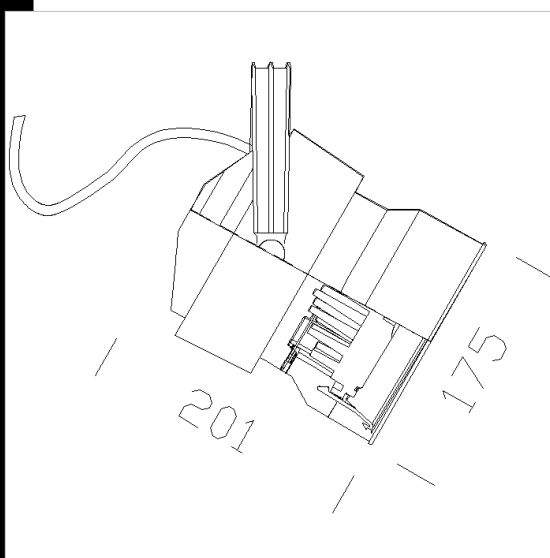

Code	Gear	Kg	Watt	Base	Lamps	Colour
22260374-00	CLD CELL-D	2,10	LED 111 32W		3300lm-3000K - 40°-CRI 83	ARGENTO

### Accessori



- Adattatore meccanico +



- Adattatore universale +



- Basetta

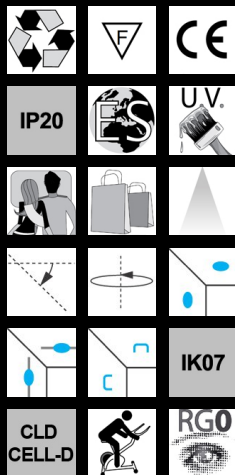

### Download

DXF 2D  
 - 260074.dxf