

Sonik Q3 LED

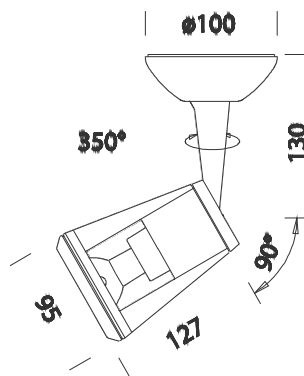

Codice	Cablaggio	Kg	Colore	Wtot	Lampade
22201473-00	CLD CELL	0.70	argento met.	5	POWERLED 5W-GU10-240lm-3000K - 25°

Corpo: in alluminio pressofuso con stelo centrale per il passaggio dei cavi
 Verniciatura: a polvere con vernice a base di resina acrilica stabilizzata ai raggi UV
 Portalampada: in ceramica e contatti argentati o contatti in bronzo fosforoso
 Equipaggiamento: fornito con asticella per il puntamento
 Normativa: Prodotti in conformità alle norme EN 60598-1-CEI 34.21, hanno grado di protezione secondo le norme EN 60529.
 Con 1 modulo da 5W - 3000K - 25°