

Matrix A2 LED111 - Basetta

Corpo: In alluminio pressofuso con stelo centrale per il passaggio dei cavi.
 Verniciatura: A polvere con vernice a base di resina acrilica ai raggi UV.
 Equipaggiamento: Fornito con asticella per il puntamento.
 Normativa: Prodotti in conformità alle norme EN 60598-1-CEI 34.21, hanno grado di protezione secondo le norme EN 60529.
 LED 11W - 3000K - 1340lm - 40° - CRI>80 - DIM
 Fattore di potenza: 0,9
 Mantenimento del flusso luminoso al 70%: 50000h (L70B50)
 Classificazione rischio fotobiologico: Gruppo di rischio esente

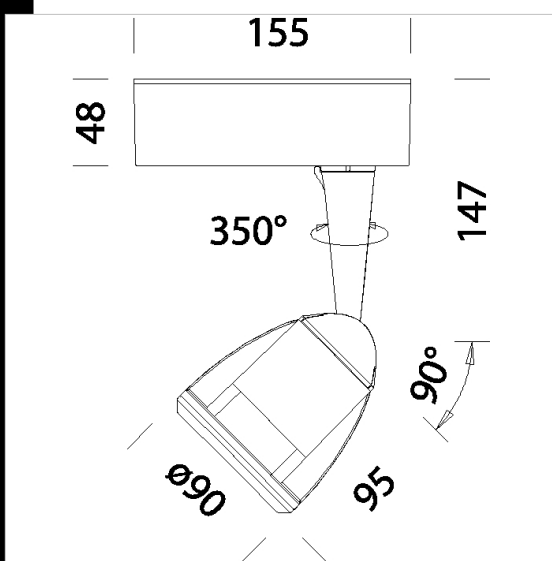

Code	Gear	Kg	Watt	Base	Lamps	Colour
22200172-00	CLD CELL-D	0,90	LED white 11W		1340lm-3000K - 40°-CRI>80	ARGENTO

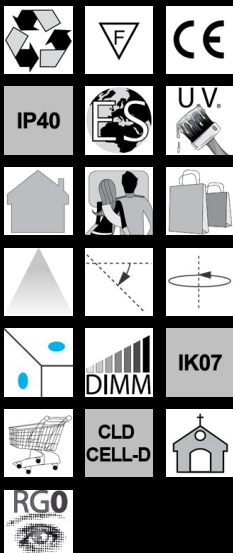

Download
 DXF 2D
 - 200172.dxf