

## Minishop 2 - A - POWERLED 7W - DIMM - 220-240V

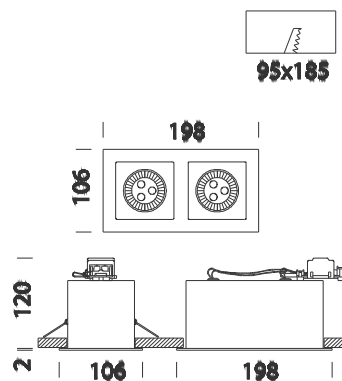

Codice	Cablaggio	Kg	Colore	Dimensioni	Wtot	Lampade
22182672-00	CLD CELL	1.00	argento met.	198x106x120	7	POWERLED 7W-GU10-450lm-3000K - 25°

Corpo: In lamiera d'acciaio.

Verniciatura: A spruzzo con vernice acrilica all'acqua, resistente agli ambienti umidi e stabilizzata ai raggi UV.

Morsettiera con massima sezione di conduttori annessa 2,5mm<sup>2</sup>.

Normativa: Prodotti in conformità alle norme EN 60598-1-CEI 34-21, hanno grado di protezione secondo le norme EN 60529.