

## Office 2 Matt

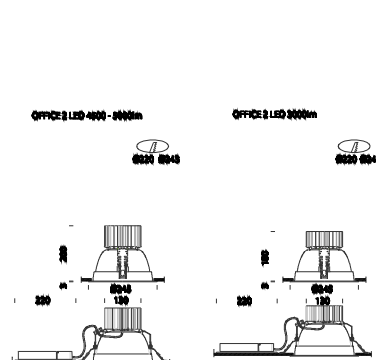

Codice	Cablaggio	Kg	Colore	Dimensioni	Wtot	Lampade
22152512-00	CLD CELL	1.20	satinato	0x0x200 Ø245	26	LED SLM Gen IV-3000lm-3000K-CRI 80
22152513-00	CLD CELL	1.20	satinato	0x0x200 Ø245	38	LED SLM Gen IV-4500lm-3000K-CRI 80
22152515-00	CLD CELL	1.10	satinato	0x0x200 Ø245	49	LED COB SHARP XFC-4500lm-4000K-CRI 92
22152517-00	CLD CELL	1.20	satinato	0x0x200 Ø245	26	LED COB LG-3000lm-3000K-CRI 80
22152519-00	CLD CELL	1.20	satinato	0x0x200 Ø245	38	LED COB-4800lm-3000K-CRI 80
22152512-12	CLD CELL-D	1.20	satinato	0x0x200 Ø245	26	LED COB-3000lm-3000K-CRI 80
22152513-12	CLD CELL-D	1.20	satinato	0x0x200 Ø245	38	LED SLM Gen IV-4500lm-3000K-CRI 80
22152515-12	CLD CELL-D	1.10	satinato	0x0x200 Ø245	49	LED COB SHARP XFC-4500lm-4000K-CRI 92
22152517-12	CLD CELL-D	1.20	satinato	0x0x200 Ø245	26	LED COB LG-3000lm-3000K-CRI 80
22152519-12	CLD CELL-D	1.20	satinato	0x0x200 Ø245	38	LED COB-4800lm-3000K-CRI 80
22152810-00	CLD CELL	1.20	satinato	0x0x200 Ø245	67	LED COB CREE-7700lm @ 1400mA-4000K-CRI 80
22152512-1241	CLD CELLDD	1.20	satinato	0x0x200 Ø245	29	LED SLM Gen IV-3000lm-3000K-CRI 80
22152513-1241	CLD CELLDD	1.20	satinato	0x0x200 Ø245	42	LED SLM Gen IV-4500lm-3000K-CRI 80

Famiglia di apparecchi studiati per unire un elevato risparmio energetico ad un'ottima qualità della luce emessa, per rispondere alle varie esigenze di sicurezza e manutenzione. Il design dell'apparecchio è estremamente semplice e funzionale. Serie conforme alla norma europea EN12464 per quanto riguarda l'installazione in ambienti con videoterminali.

Corpo: In policarbonato infrangibile ed autoestinguente V2, stabilizzato ai raggi UV, antingiallimento.

Riflettore: In policarbonato, autoestinguente V2, satinato con polveri di alluminio, in alto vuoto con procedimento di C.V.D. per un maggior controllo e rendimento della luce.

---

Equipaggiamento: Completo di staffa regolabile in acciaio che assicurano una perfetta aderenza al controsoffitto di spessore da 1mm a 20mm.

Normativa: Prodotto in conformità alle vigenti norme EN60598-1 CEI 34-21. Hanno grado di protezione secondo le norme EN 60529.

LED: ad alta efficienza, DIMM 1/10V o DALI

LED SLM GEN IV 3000lm - 3000K - CRI80

LED SLM GEN IV 4500lm - 3000K - CRI80

LED COB SHAP XFC 4400lm - 4000K - CRI92

LED COB LG - 3000lm - 3000K - CRI80

LED COB 38W - 4800lm - 3000K - CRI80

LED COB CREE 67W - 7700lm - 4000K - CRI80

Mantenimento del flusso luminoso al 70%: 50.000h (L70B50).

Fattore di potenza: >0,95

Classificazione rischio fotobiologico: Gruppo di rischio esente