



Eco Mac

Serie di faretti da incasso realizzata in pressofusione di zama. Dotata di un corpo interno che permette il posizionamento a filo del soffitto o l'estrazione consentendo il controllo sulla direzionabilità del fascio luminoso (0°-10°).

Possibilità di montaggio anche su doghe passo 100.

Corpo: In pressofusione di zama con staffa in acciaio sulla quale è posizionata la morsettiera. Completa di molle per l'incasso.

Portalampada: In ceramica e contatti argentati.

Verniciatura: A spruzzo con vernice acrilica all'acqua, resistente agli ambienti umidi e stabilizzata ai raggi UV. Le versioni cromate e ottone lucido subiscono un diverso trattamento di finitura galvanica.

Normativa: Prodotti in conformità alle norme EN 60598-1-CEI 34.21, hanno grado di protezione secondo le norme EN 60529.

LED 500lm - 6W - 3000K - 38° - CRI 80

Fattore di potenza: 0,8

Mantenimento del flusso luminoso al 70%: 25000h (L70B50)

Classificazione rischio fotobiologico: Gruppo di rischio esente

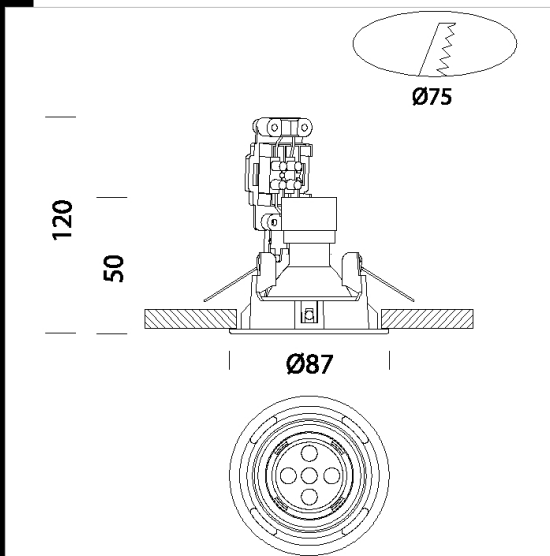

Code	Gear	Kg	Watt	Base	Lamps	Colour
22061014-00	CLD CELL	0,30	LED white 6W	GU10	450lm-3000K - 36°-CRI 80	BIANCO
22061034-00	CLD CELL	0,25	LED white 6W	GU10	450lm-3000K - 36°-CRI 80	NERO
22061064-00	CLD CELL	0,30	LED white 6W	GU10	450lm-3000K - 36°-CRI 80	CROMATO
22061074-00	CLD CELL	0,30	LED white 6W	GU10	450lm-3000K - 36°-CRI 80	ARGENTO
22061084-00	CLD CELL	0,30	LED white 6W	GU10	450lm-3000K - 36°-CRI 80	ORO
22061094-00	CLD CELL	0,30	LED white 6W	GU10	450lm-3000K - 36°-CRI 80	OTTONE

Download

DXF 2D
- ecomac.dxf