

## Minishop 4

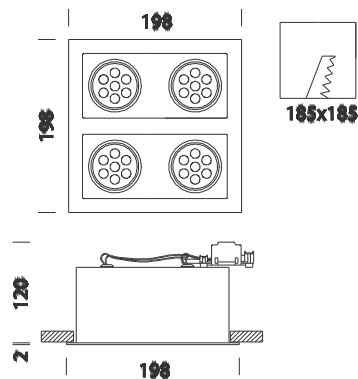

Codice	Cablaggio	Kg	Colore	Dimensioni	Wtot	Lampade
182616-00	CLD CELL-D	2.20	bianco	198x198x120	7	LED white 7W-GU10-520lm-3000K - 36°-CRI 80

Corpo: In lamiera d'acciaio.

Verniciatura: A spruzzo con vernice acrilica all'acqua, resistente agli ambienti umidi e stabilizzata ai raggi UV.

Morsettiera con massima sezione di conduttori annessa 2,5mm<sup>2</sup>.

Normativa: Prodotti in conformità alle norme EN 60598-1-CEI 34-21, hanno grado di protezione secondo le norme EN 60529.

Fattore di potenza:  $\geq 0,8$

Mantenimento del flusso luminoso al 70%: 15000h (L70B50)