

1609 Box 1- en acier inox

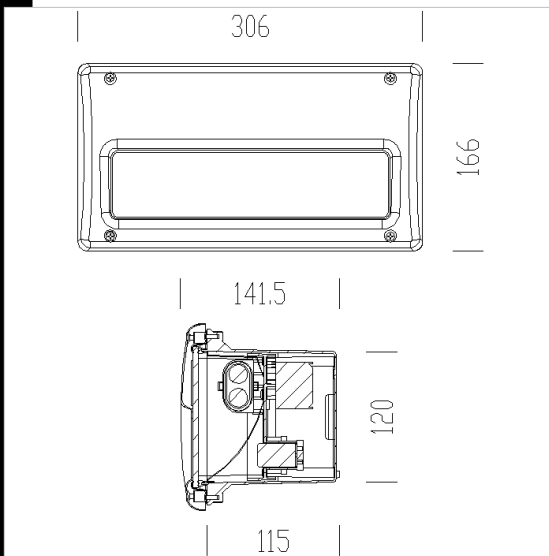

CORPS: rectangulaire en nylon f.v., gris RAL 7035, incassable et stabilisé aux rayons UV (partie à encastrer dans le mur).
 CADRE: en acier inox AISI 316, idéal également pour les ambiances marines.
 DIFFUSEUR: en verre trempé, résistant aux excursions thermiques et aux chocs mécaniques (tests UNI 7142 British Standard 3193).
 REFLECTEUR: asymétrique, en aluminium strié.
 DOUILLE: en polycarbonate avec contacts en bronze phosphoreux.
 CABLAGE: alimentation 230V/50Hz. Câble rigide de 0,50 mm² de section. Bornier 2P pour conducteurs de 2,5 mm² de section maximum.
 EQUIPEMENT: joint d'étanchéité en caoutchouc. Plaque porte-câblage en polycarbonate.
 NORMES: appareils conformes aux normes IEC60598-1 CEI 34-21 en vigueur et présentant l'indice de protection IP65IK08 selon les normes EN 60529. Installables sur surfaces normalement inflammables. Double isolation.

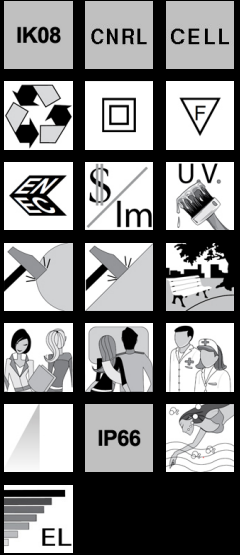

Code	Cablage	Kg	Watt	Fixation	Lampes	Couleur
431765-00	CNR-L	2,17	FLC 1x18L	2G11	1200lm-4000K-Ra 1b	INOX
431765-08	CELL	2,17	FLC 1x18L	2G11	1200lm-4000K-Ra 1b	ACIER

Télécharger

- DXF 2D
- 1609.dxf
- Montaggi
- box1.dxf
- box_1.pdf