

Matrix A2 LED111 - Base

Corps: en aluminium moulé sous pression avec tige centrale pour le passage des câbles.

Peinture: poudre à base de résine acrylique, stabilisée aux rayons UV.

Equipement: fourni avec tige pour le pointage.

Normes: appareils conformes aux normes EN 60598-1 CEI 34-21 Indice de protection conforme aux normes EN 60529

LED 11W - 3000K - 1340lm - 40° - CRI>80 - DIM

Maintien du flux lumineux à 70%: 50.000h (L70B50).

Facteur de puissance >0,9

Groupe de risque photobiologique: Groupe 0 (exempt de risque)

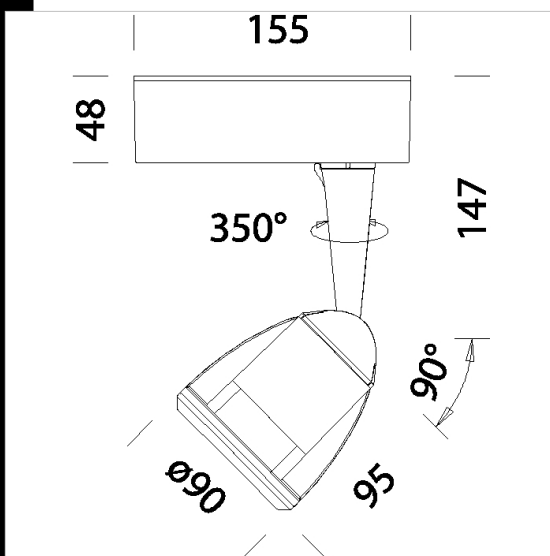

Code	Gear	Kg	Watt	Base	Lamps	Colour
22200172-00	CLD CELL-D	0,90	LED white 11W		1340lm-3000K - 40°-CRI>80	ARGENT

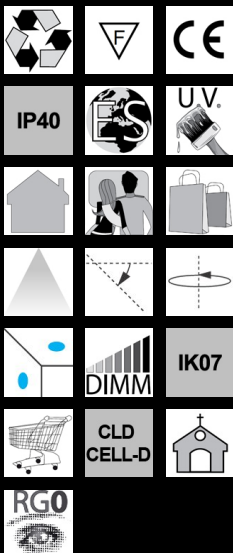

Download

DXF 2D
- 200172.dxf