

Shop 4



Appareils à encastrer pour lampes AR111/HCI-T orientables avec la possibilité (système télescopique) de déplacer les lampes hors du caisson et d'augmenter ainsi la flexibilité du pointage.

Idéals pour les magasins, les show-rooms ou les salles d'exposition.

Corps: en tôle d'acier.

Peinture : liquide avec vernis à base de résine acrylique, résistant aux milieux humides et stabilisé aux rayons UV.

Douille: en céramique avec contacts argentés.

Câblage: avec transformateur, câble rigide de 0,5 cm² et gaine de type HT conforme aux normes CEI 20-20. Bornier pour conducteurs de 2,5 mm² de diamètre maximum.

Normes: produits conformes aux normes EN 60598-1 CEI 34-21. Indice de protection conforme aux normes EN 60529.

Lampes: équipés de lampes aux AR111/HCI-T.

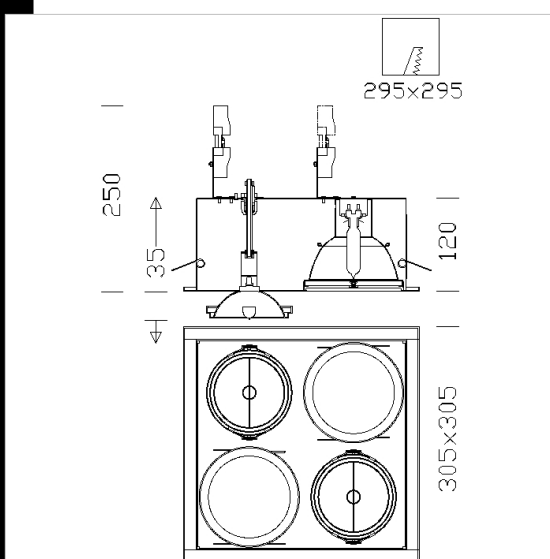

Code	Gear	Kg	Watt	Base	Lamps	Colour
22181079-00	CTL+SL	2,55	AR111 2x50IRC + CDM-T 50 elite	G53+G12	-3000K-	ARGENT

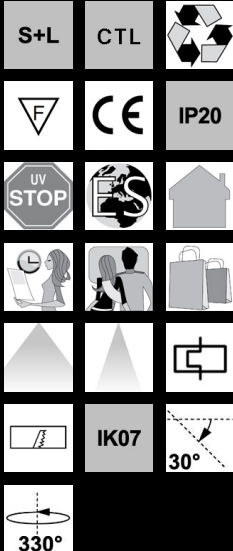

Download

DXF 2D
- shop3_7.dxf

Montaggi
- 771809 shop 1-8.pdf