



Shell 3 IP44+IP20

La vaste expérience technologique développée en matière de conception et production outre l'excellente intégration entre le design industriel et l'éclairagisme ont permis de créer une nouvelle série d'appareils à encastrer utilisant des lampes fluorescentes compactes. Répondre aux différentes exigences de sécurité (IP23IK07 et double isolation) et d'entretien. Le design de l'appareil est extrêmement simple et fonctionnel.

Corps/Réflecteur: en aluminium tourné.

Douille: en polycarbonate avec contacts en bronze phosphoreux.

Câblage: alimentation 230V/50Hz avec protection thermique. Câble de 0,50 mm² de section avec gaine en PVC-HT résistant à 90°C conformément aux normes CEI 20-20. Bornier 2P+T en polycarbonate pour conducteurs de 2,5 mm² de section maximum.

Equipement: boîtier porte-accessoires électriques étanche séparé du logement de la lampe pour une dispersion efficace de la chaleur. Etriers réglables en acier galvanisé assurant une adhérence parfaite au faux-plafond de 1 mm à 37 mm d'épaisseur.

Accessoires: en polycarbonate interchangeables entre eux en utilisant toujours le même article.

Normes: produit conforme aux normes EN60598 - CEI 34-21 et ayant un indice de protection IP44IK07 selon les normes EN60529. Installable sur des surfaces normalement inflammables.

avec verre

Download

DXF 2D

- shell3.dxf

Montaggi

- 771751 shell.pdf

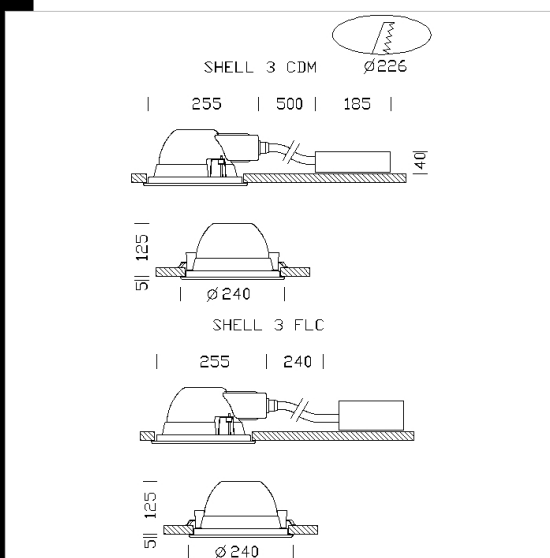

Code	Gear	Kg	Watt	Base	Lamps	Colour
22175065-09	CELL-E	0,00	FLC 2x26D/E	G24q-3	1800lm-4000K-Ra 1b	BLANC
22175091-09	CELL-E	2,70	FLC 2x13D/E	G24q-1	900lm-4000k-Ra 1b	BLANC
22175091-08	CELL	2,20	FLC 2x13D/E	G24q-1	900lm-4000k-Ra 1b	BLANC
22175094-09	CELL-E	3,00	FLC 2x18D/E	G24q-2	1200lm-3000K-Ra 1b	ARGENT
22175096-08	CELL	1,25	FLC 2x26D/E	G24q-3	1800lm-3000K-Ra 1b	ARGENT
22175094-08	CELL	2,20	FLC 2x18D/E	G24q-2	1200lm-3000K-Ra 1b	ARGENT
22175092-08	CELL	2,20	FLC 2x13D/E	G24q-1	900lm-4000k-Ra 1b	ARGENT
22175097-08	CELL	1,40	CDM-T 70	G12	6600lm-3000K-Ra 1b	ARGENT
22175092-09	CELL-E	2,55	FLC 2x13D/E	G24q-1	900lm-3000K-Ra 1b	ARGENT
22175093-08	CELL	2,20				BLANC
22175093-09	CELL-E	3,00	FLC 2x18D/E	G24q-2	1200lm-3000K-Ra 1b	BLANC
22175096-09	CELL-E	3,00	FLC 2x26D/E	G24q-3	1800lm-4000K-Ra 1b	ARGENT
22175095-08	CELL	1,25	FLC 2x26D/E	G24q-3	1800lm-3000K-Ra 1b	BLANC

Accessori



- Jupe