



Télécharger

DXF 2D  
- stella.dxf



### Stella - Dark office 65°

Corps: Orientable en aluminium moulé sous pression.  
 Réflecteur: en aluminium prismatique et brillant haut rendement.  
 Installation : les downlights sont équipés d'étriers en acier galvanisé avec logement pour ressorts de fixation au faux-plafond.  
 Peinture: en poudre avec peinture époxydique en polyester résistant aux rayons UV.  
 Normes: produits conformes aux normes EN 60598-1 CEI 34-21. Indice de protection conforme aux normes EN 60529.  
 LED: 1000lm - 11W - 3000K - CRI>80 - DIM IGBT  
 Facteur de puissance: 0,9  
 Groupe de risque photobiologique : Groupe 0 (exempt de risque).  
 Maintien du flux lumineux à 70%: 50.000h (L70B50).  
 encastrée Ø 90/110mm

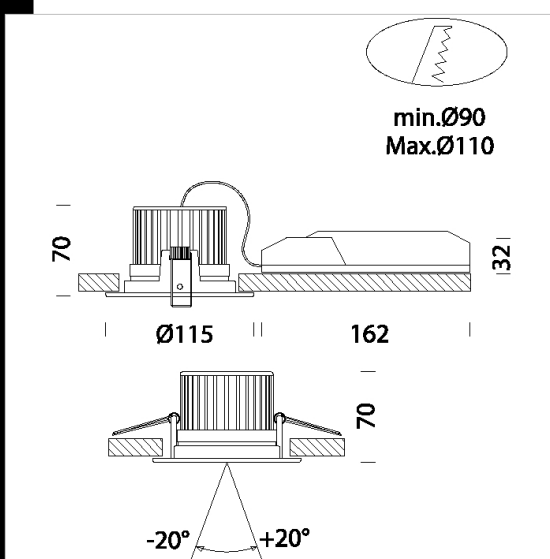

Code	Cablage	Kg	Watt	Fixation	Lampes	Couleur
22067610-09	CLD CELL-D-E	1,25	LED COB 11W	-	1000lm-3000K-CRI>80	BLANC