

Stella - Dark office 65°

Corps: Orientable en aluminium moulé sous pression.
 Réflecteur: en aluminium prismatique et brillant haut rendement.
 Installation: les downlights sont équipés d'étriers en acier galvanisé avec logement pour ressorts de fixation au faux-plafond.
 Peinture: en poudre avec peinture époxydique en polyester résistant aux rayons UV.
 Normes: produits conformes aux normes EN 60598-1 CEI 34-21. Indice de protection conforme aux normes EN 60529.
 LED: 1000lm - 11W - 3000K - CRI>80 - DIM IGBT
 Facteur de puissance: 0,9
 Groupe de risque photobiologique: Groupe 0 (exempt de risque).
 Maintien du flux lumineux à 70%: 50.000h (L70B50).
 encastrée Ø 90/110mm

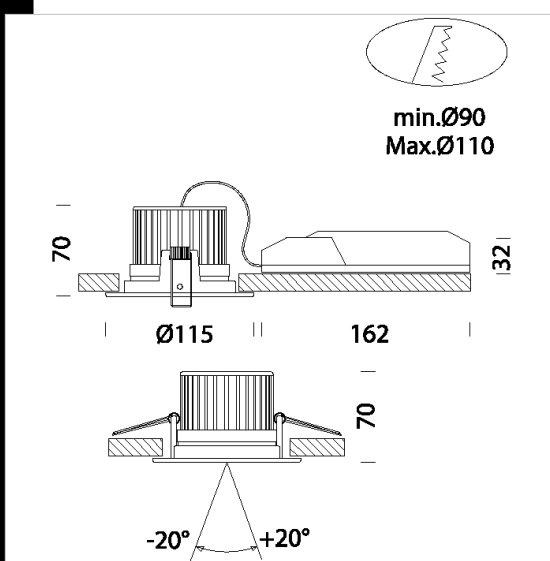

Code	Cablage	Kg	Watt	Fixation	Lampes	Couleur
22067610-00	CLD CELL-DI	0,50	LED COB 11W	-	1000lm-3000K-CRI>80	BLANC
22067610-09	CLD CELL-D-E	1,25	LED COB 11W	-	1000lm-3000K-CRI>80	BLANC



Télécharger

DXF 2D
 - stella.dxf