



### Download

DXF 2D  
- fenixhome.dxf

Montaggi  
- FENIX rev3.pdf



## Fenix - home

Corps et structure en polycarbonate avec réflecteur en aluminium façonné au tour.

Encastré petite taille réglable. Idéal pour une installation dans les magasins, salles d'exposition ou de salles d'exposition.

Normes: Produit selon EN 60598-1-CEI 34-21 Degré de protection selon EN 60529.

Facteur de puissance: 0,8

Maintien du flux lumineux à 70% 25000h (L70B50)

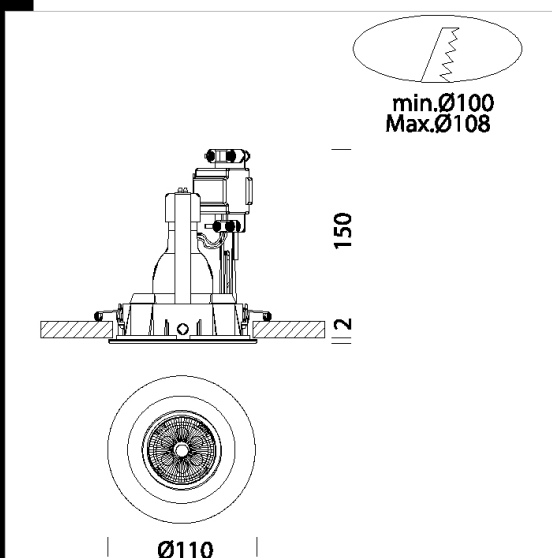

Code	Gear	Kg	Lumen Output-K-CRI	WTot	Colour
22066915-00	CLD CELL	0,25	LED SMD-500lm-3000K-38°-CRI 80	6 W	BLANC

The reported luminous flux is the flux emitted by the light source with a tolerance of  $\pm 10\%$  compared to the indicated value. The W tot column indicates the total wattage absorbed by the system without exceeding 10% of the indicated