

Sirio MASTERLED 7-10W

Corps: en zamac moulé sous pression.
 Peinture : liquide avec vernis à base de résine acrylique, résistant aux milieux humides et stabilisé aux rayons UV. Les versions chromées et cuivre brillant subissent un traitement de finition galvanique différent.
 Normes: produits conformes aux normes EN 60598-1 CEI 34-21. Indice de protection conforme aux normes EN 60529.
 MASTERLED: dimmable, particulièrement adapté aux espaces fréquentés par le public, comme les réceptions, les halls, les couloirs, les escaliers et les toilettes, où l'éclairage est allumé en permanence, durée de vie 40 000h, économie d'énergie 80% par rapport à ALO 35W.

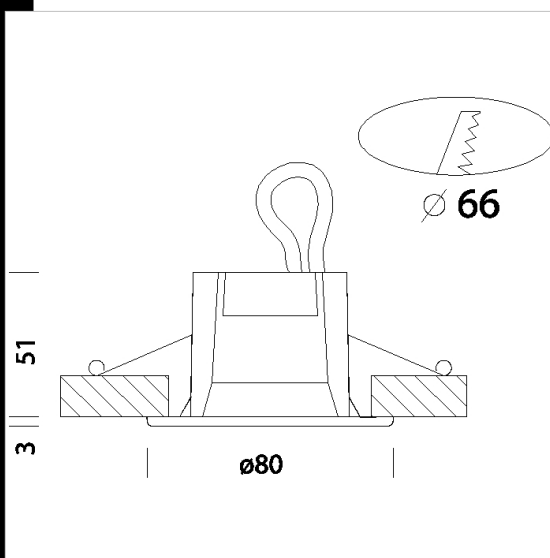

Code	Gear	Kg	Watt	Base	Lamps	Colour
22063417-00	CLD S+L	0,22	MASTERLED 7W	GU5.3	410lm-3000K - 25°-CRI 80	BLANC
22063418-00	CLD S+L	0,22	MASTERLED 10W	GU5.3	650lm-3000K-24°	BLANC
22063437-00	CLD S+L	0,22	MASTERLED 7W	GU5.3	410lm-3000K - 25°-CRI 80	NOIR
22063438-00	CLD S+L	0,20	MASTERLED 10W	GU5.3	650lm-3000K-24°	NOIR
22063467-00	CLD S+L	0,20	MASTERLED 7W	GU5.3	410lm-3000K - 25°-CRI 80	CHROMÉ
22063468-00	CLD S+L	0,22	MASTERLED 10W	GU5.3	650lm-3000K-24°	CHROMÉ
22063477-00	CLD S+L	0,20	MASTERLED 7W	GU5.3	410lm-3000K - 25°-CRI 80	ARGENT
22063478-00	CLD S+L	0,22	MASTERLED 10W	GU5.3	650lm-3000K-24°	ARGENT
22063497-00	CLD S+L	0,22	MASTERLED 7W	GU5.3	410lm-3000K - 25°-CRI 80	LAITON
22063498-00	CLD S+L	0,22	MASTERLED 10W	GU5.3	650lm-3000K-24°	LAITON



v.a.
IP20

Download
 DXF 2D
 - sirioled.dxf