

CLD
S+L

Descargar

DXF 2D
- 1220dfn.dxf

1223 Dafne LED



Cuerpo: de nilón f.v. irrompible y autoextinguible.
 Portalámparas: de cerámica y contactos plateados. Casquillo E27.
 Cableado: alimentación 220-240V 50/60Hz.
 Equipamiento: completo de base y puntas para el enclavado.
 Montaje: a la pared o al piso.
 Normativa: fabricado en conformidad a las vigentes normas EN60598-1 CEI 34-21 y está protegido con el grado IP65IK08 según EN60529. Clase de aislamiento II.
 LED: 15W = 100W INC 25000h - 860lm - 2700K

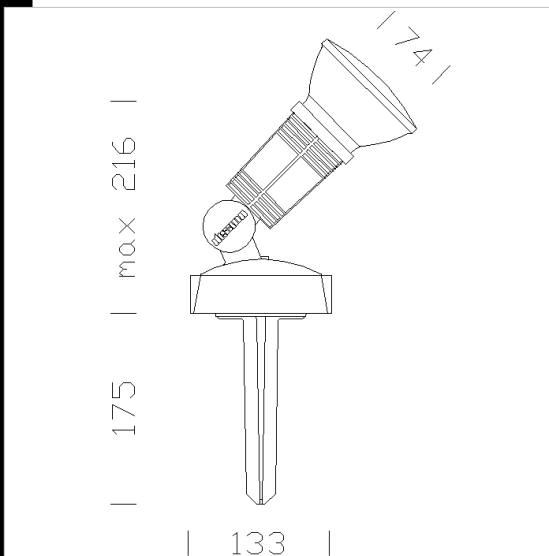

Código	Cableado	Kg	Vatios	Fijación base	Lámparas	Color
431800-00	CLD CELL	1,00	LED PAR38 15W	E27	860lm-3000K - 25°-CRI80	NEGRO

Accesorios



- 118 Abrazadera



- 116 soporte angular



- 120 soporte a columna