

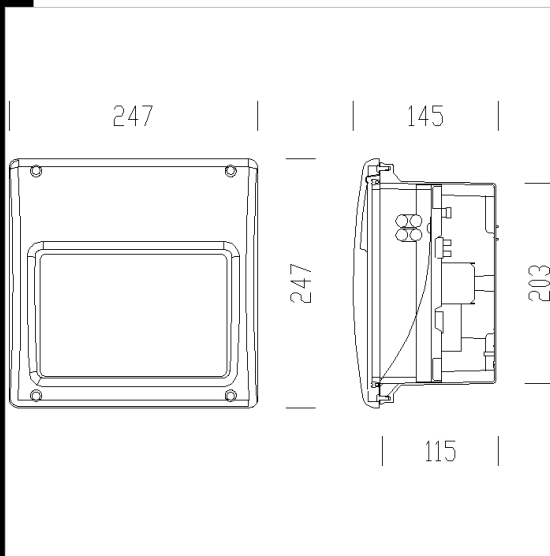

1625 Box 2 - acero inoxidable

Cuerpo: cuadrado de nilón f.v., color gris RAL 7035, irrompible, estabilizado a los rayos UV (parte para empotrar a la pared).
 Marco: de acero inoxidable AISI 316, ideal también en zonas cercanas al mar.
 Difusor: de vidrio templado resistente a los cambios bruscos de temperatura y a los golpes (pruebas UNI 7142 British standard 3193).
 Reflector: asimétrico de aluminio rayado.
 Portalámparas: de policarbonato y contactos de bronce fosforoso
 Cableado: alimentación de 230V/50Hz. Cable rígido de una sección de 0,50 mm². Bornera 2P con una máxima sección de los conductores admitida de 2,5 mm².
 Equipamiento: guarnición de hermeticidad de goma. Con placa para cableado de policarbonato.
 Normativa: fabricado en conformidad a las normas vigentes EN60598-1 CEI 34-21, están protegidos con el grado IP65IK08 según las EN 60529. Se pueden instalar sobre superficies normalmente inflamables. De clase de aislamiento doble.



Código	Cableado	Kg	Vatios	Fijación base	Lámparas	Color
431761-00	CNR-L	1,90	FLC 1x26D	G24d-3	1800lm-4000K-Ra 1b	INOX
431761-08	CELL	1,90	FLC 1x26D	G24d-3	1800lm-4000K-Ra 1b	INOX

Descargar

DXF 2D
- 1625.dxf
Montaggi
- box 2.pdf