



Download
DXF 2D
- aostaled.dxf



Aosta LED RGB

Cuerpo: De acero.
Aosta LED RGB: sistema profesional para la iluminación de interiores con paneles decorativos:
- Tecnología backlight , para nuevas exigencias decorativas en el diseño de interior.
- Los techos se encienden con profundidades nuevas.
- Para exaltar las tendencias de la arquitectura contemporánea.
- Producto de ahorro energético y compatible ecológicamente.
power supply acc : 99056, 99054, 90879, 92054.

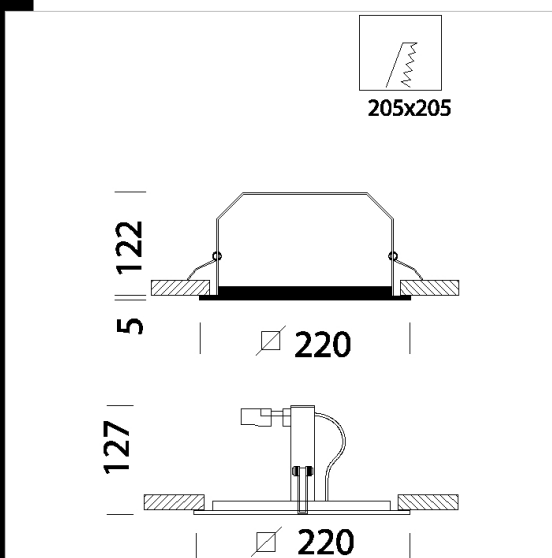

Code	Gear	Kg	Watt	Base	Lamps	Colour
22174846-00	CLD CELL	0,80	LED strip x4 RGB	-	R24lm G40lm B16lm-na-na	Blanco

Accessori



- kit RGB