



Descargar

DXF 2D
- ecodeimos.dxf



Eco Deimos

Focos para empotrar, extremadamente simples de instalar y de extrema facilidad de mantenimiento. Poseen una óptima relación calidad/precio. Posibilidad de montaje incluso sobre tijas de paso 100.

Cuerpo: Chapa de acero.

Barnizado: Mediante Salpicadura con barniz acrílico al agua, resistente a los ambientes húmedos y estabilizada a los rayos UV. Las versiones cromadas y latón bruñido sufren un tratamiento de acabado galvánico diferente.

Normativa: Fabricados en conformidad a las normas EN 60598-1-CEI 34.21, tienen el grado de protección según las normas EN 60529.

Factor de potencia: 0.8

Mantenimiento del flujo luminoso al 70% 25000h (L70B50)

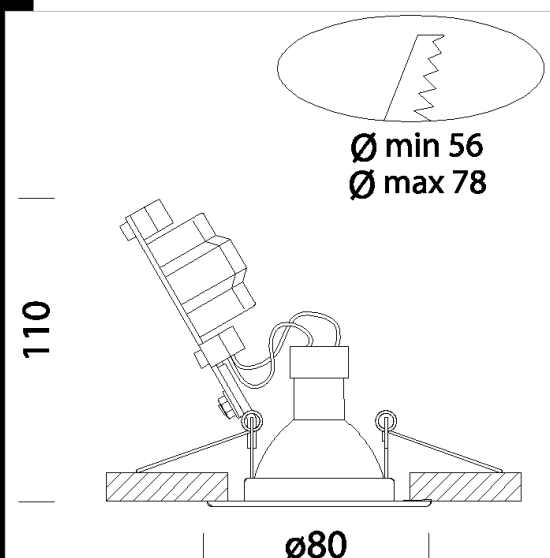

Código	Cableado	Kg	Vatios	Fijación base	Lámparas	Color
22068360-00	CLD CELL	0,17	LED SMD 6W		500lm-3000K - 38°-CRI 80	CROMADO
22068312-00	CLD CELL	0,23	LED white 8W	GU10	600lm-3000K - 36°-CRI 80	BLANCO
22068370-00	CLD CELL	0,17	LED SMD 6W		500lm-3000K - 38°-CRI 80	PLATA
22068310-00	CLD CELL	0,17	LED SMD 6W		500lm-3000K - 38°-CRI 80	BLANCO
22068330-00	CLD CELL	0,20	LED SMD 6W		500lm-3000K - 38°-CRI 80	NEGRO
22068390-00	CLD CELL	0,17	LED SMD 6W		500lm-3000K - 38°-CRI 80	LATÓN