

## Sirio MASTERLED 7-10W

Cuerpo: De zama fundida a presión.  
 Barnizado: Mediante Salpicadura con barniz acrílico al agua, resistente a los ambientes húmedos y estabilizada a los rayos UV, tratamiento previo de cromatización. Las versiones cromadas y latón bruñido sufren un tratamiento de acabado galvanico diferente.  
 Normativa: Fabricados en conformidad a las normas EN 60598-1-CEI 34.21, tienen el grado de protección según las normas EN 60529.  
 MASTERLED: Regulable con dimmer, muy apropiada para zonas destinadas al público como recepciones, vestíbulos, pasillos, escaleras y aseos, donde la luz permanece encendida constantemente, con una duración de 40.000h y un ahorro energético de un 80% si se compara con ALO 35W.

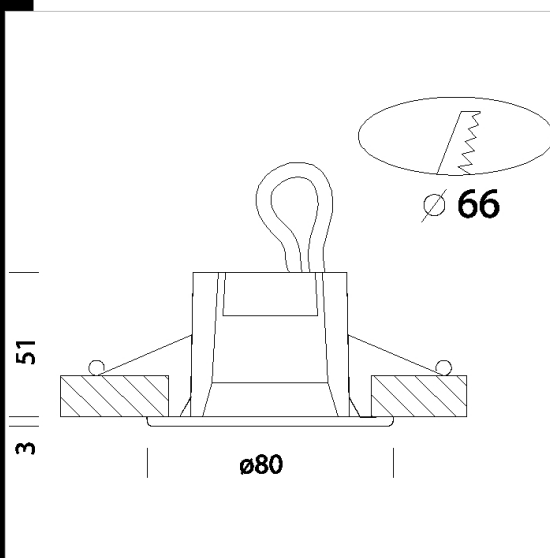

Code	Gear	Kg	Watt	Base	Lamps	Colour
22063417-00	CLD S+L	0,22	MASTERLED 7W	GU5.3	410lm-3000K - 25°-CRI 80	BLANCO
22063418-00	CLD S+L	0,22	MASTERLED 10W	GU5.3	650lm-3000K-24°	BLANCO
22063437-00	CLD S+L	0,22	MASTERLED 7W	GU5.3	410lm-3000K - 25°-CRI 80	NEGRO
22063438-00	CLD S+L	0,20	MASTERLED 10W	GU5.3	650lm-3000K-24°	NEGRO
22063467-00	CLD S+L	0,20	MASTERLED 7W	GU5.3	410lm-3000K - 25°-CRI 80	CROMADO
22063468-00	CLD S+L	0,22	MASTERLED 10W	GU5.3	650lm-3000K-24°	CROMADO
22063477-00	CLD S+L	0,20	MASTERLED 7W	GU5.3	410lm-3000K - 25°-CRI 80	PLATA
22063478-00	CLD S+L	0,22	MASTERLED 10W	GU5.3	650lm-3000K-24°	PLATA
22063497-00	CLD S+L	0,22	MASTERLED 7W	GU5.3	410lm-3000K - 25°-CRI 80	LATÓN
22063498-00	CLD S+L	0,22	MASTERLED 10W	GU5.3	650lm-3000K-24°	LATÓN



Download  
 DXF 2D  
 - sirioled.dxf