



Download
DXF 2D
- ecomac.dxf

Eco Mac

Serie con focus para empotrar realizada de zama fundida a presión. Provista de un cuerpo interior que permite el emplazamiento al ras del cielo raso o la extracción permitiendo el control sobre la orientación del haz luminoso (0-10°). Posibilidad de montaje incluso en tijas de paso 100.

Cuerpo: De zama fundida a presión con soporte de acero, sobre el cual está emplazada la bornera. Incluye resortes para el empotrado.

Portalámparas: De cerámica y contactos plateados.

Barnizado: Mediante Salpicadura con barniz acrílico al agua, resistente a los ambientes húmedos y estabilizada a los rayos UV. Las versiones cromadas y latón bruñido sufren un tratamiento de acabado galvanizado diferente.

Normativa: Fabricados en conformidad a las normas EN 60598-1 - CEI 34-21.

Poseen el grado de protección según las normas EN 60529.

LED 500lm - 6W - 3000K - 38° - CRI 80

Mantenimiento del flujo luminoso al 70% 25.000h L70B50

Factor de potencia: 0.8

Clase de seguridad fotobiológica Grupo exento EN62471

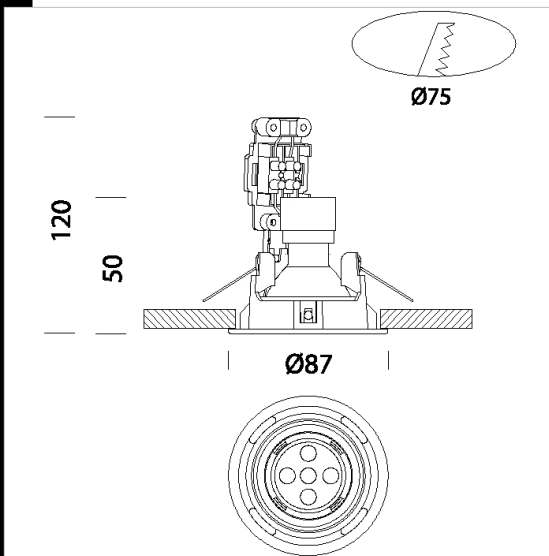

Code	Gear	Kg	Watt	Base	Lamps	Colour
22061014-00	CLD CELL	0,30	LED white 6W	GU10	450lm-3000K - 36°-CRI 80	BLANCO
22061034-00	CLD CELL	0,25	LED white 6W	GU10	450lm-3000K - 36°-CRI 80	NEGRO
22061064-00	CLD CELL	0,30	LED white 6W	GU10	450lm-3000K - 36°-CRI 80	CROMADO
22061074-00	CLD CELL	0,30	LED white 6W	GU10	450lm-3000K - 36°-CRI 80	PLATA
22061084-00	CLD CELL	0,30	LED white 6W	GU10	450lm-3000K - 36°-CRI 80	ORO
22061094-00	CLD CELL	0,30	LED white 6W	GU10	450lm-3000K - 36°-CRI 80	LATÓN